









modello	tipo	materiale	colore	misure (cm)	lampadine	codice
Atollo						
 dimmer 	tavolo	metallo	bianco/nero/ alluminio	H=70 Ø=50	2 x max 100W(E27)	233
 dimmer 	tavolo	vetro	opalino	H=70 Ø=50	2 x max 100W(E27) + 2 x max 25W(E14)	235
 	tavolo	vetro	opalino	H=35 Ø=25	2 x max 60W(E14) + 1 x max 25W(E14)	236
 dimmer 	tavolo	vetro	opalino	H=50 Ø=38	2 x max 75W(E27) + 1 x max 40W(E14)	237

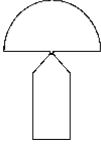

www.unicalighting.com
1-888-89-UNICA

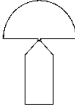
ISTRUZIONI PER IL MONTAGGIO
MOUNTING INSTRUCTIONS
INSTRUCTIONS POUR LE MONTAGE
MONTAGEANLEITUNG

O luce s.r.l.

via Cavour, 52 - 20098 San Giuliano Milanese (MI) - Italia
 tel. ++39 (0)2 9849 1435 fax. ++39 (0)2 9849 0779
 http://www.oluca.com - email: info@oluca.com

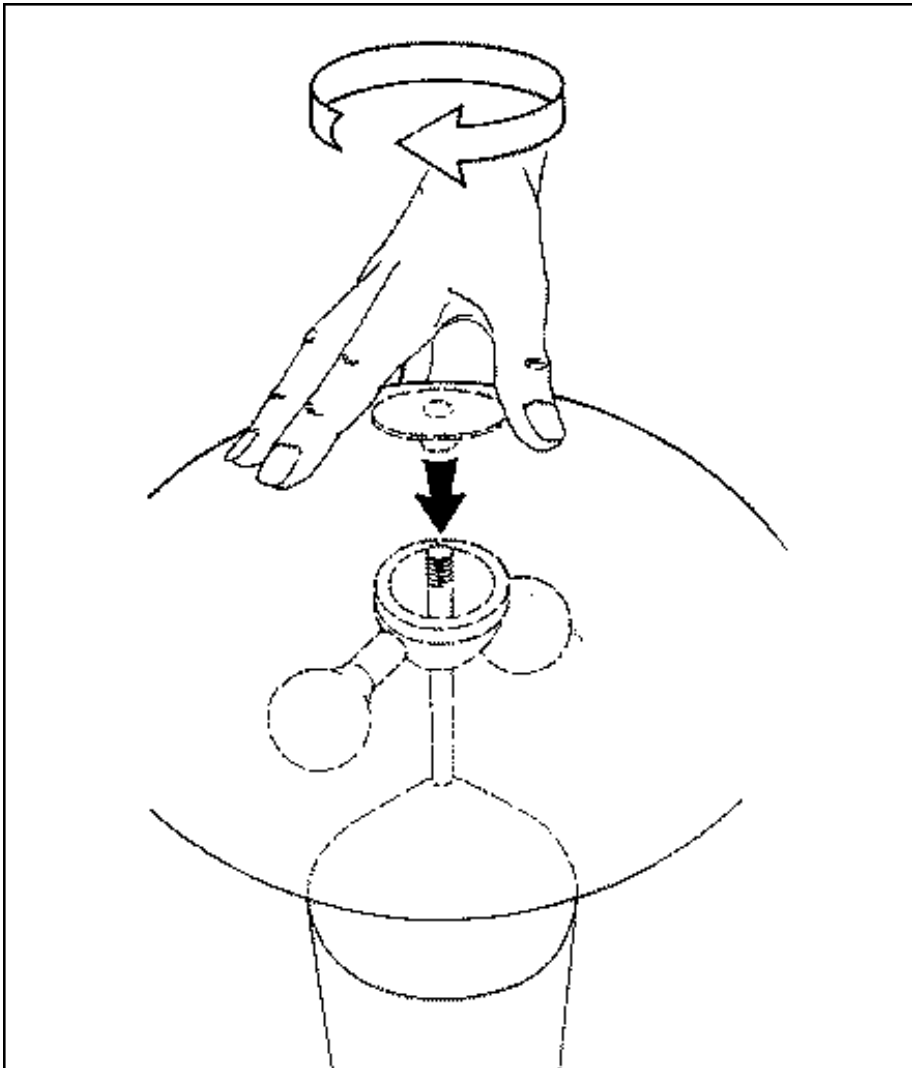

ATOLLO 233

2 x max 100W (E27)

Applicare due lampadine e controllarne il funzionamento. Applicare il riflettore avvitandolo sino all'arresto.

IMPORTANTE: Non far ruotare il riflettore impugnandolo ai bordi, ma sostenendolo leggermente assicurandosi che la boccola filettata imbocchi l'estremità del tubo in modo corretto; quindi far ruotare il riflettore esercitando una leggera pressione delle dita sulla SOLA PARTE ALTA della lampada.

Monter les deux ampoules et contrôler leur fonctionnement. Monter l'abat-jour en visant à l'extrémité filetée de la tige. Visser à fond.

IMPORTANT: Ne pas faire tourner l'abat-jour en le prenant par les bords, mais, en le maniant avec délicatesse, s'assurer que la bague filetée épouse parfaitement l'extrémité de la tige; ensuite faire tourner le réflecteur en exerçant une légère pression uniquement sur la partie supérieure de la lampe.

Fit the 2 bulbs and switch on to test. Attach shade to threaded end of stem, and screw on securely.

IMPORTANT: Do not hold shade by rim while screwing on. Hold shade gently, making threaded bush fits on to end of stem correctly; then rotate shade gently pressing down on the centre of the shade.

Per la sicurezza elettrica ed il corretto montaggio della lampada seguire la sequenza delle immagini. **Disinserire la rete di alimentazione prima di intervenire sulla lampada.** Per pulire la lampada non usare detergenti abrasivi.

For electrical safety and a correct lamp assembly, follow the sequence of the pictures. **Cut off the electrical current before any intervention on the lamp.** Do not use abrasive detergents when cleaning the lamp.

Pour la sécurité électrique et un montage correct de la lampe, suivre la séquence des images. **Débrancher le courant électrique avant d'intervenir sur la lampe.** Ne pas employer de détergents abrasifs pour nettoyer la lampe.

Zwecks der elektrischen Sicherheit und zur korrekten Montage, die Reihenfolge der Abbildungen verfolgen. **Vor Handhabung der Lampe, elektrischen Strom ausschalten.** Keine ätzenden Reinigungsmittel zum Säubern der Lampe verwenden.

Die beiden Glühlampen einschrauben und ihre Funktionstüchtigkeit überprüfen. Den schirm aufsetzen und ihn auf dem mit Gewinde versehenen Ende des Schirmes bis zum Einrasten aufschrauben.

WICHTIG: Den schirm nicht unter Festhalten des Randes drehen, sondern nur durch leichtes Abstützen; dabei überprüfen, ob die Gewindebuchse richtig in das Röhrende eingreift, anschließend den Schirm durch leichten Fingerdruck auf den OBERER TEIL der lampe drehen.

ISTRUZIONI PER IL MONTAGGIO
MOUNTING INSTRUCTIONS
INSTRUCTIONS POUR LE MONTAGE
MONTAGEANLEITUNG

O luce s.r.l.

via Cavour, 52 - 20098 San Giuliano Milanese (MI) - Italia
 tel. ++39 (0)2 9849 1435 fax. ++39 (0)2 9849 0779
 http://www.oluca.com - email: info@oluca.com

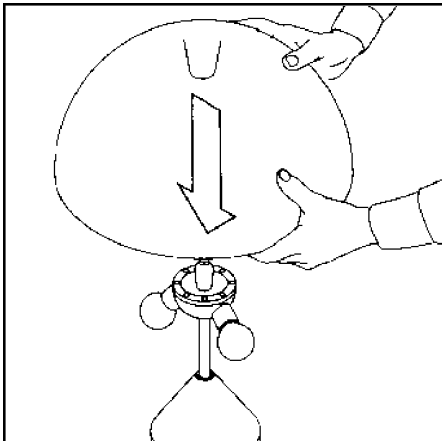

fig. 1

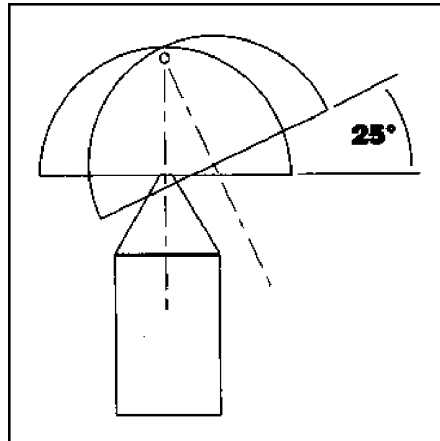

fig. 2

ATOLLO 235

2 x max 100 W (E27)

+ 2 x max 25W (E14)

Per la sicurezza elettrica ed il corretto montaggio della lampada seguire la sequenza delle immagini. **Disinserire la rete di alimentazione prima di intervenire sulla lampada.** Per pulire la lampada non usare detergenti abrasivi.

For electrical safety and a correct lamp assembly, follow the sequence of the pictures. **Cut off the electrical current before any intervention on the lamp.** Do not use abrasive detergents when cleaning the lamp.

Pour la sécurité électrique et un montage correct de la lampe, suivre la séquence des images. **Débrancher le courant électrique avant d'intervenir sur la lampe.** Ne pas employer de détergents abrasifs pour nettoyer la lampe.

Zwecks der elektrischen Sicherheit und zur korrekten Montage, die Reihenfolge der Abbildungen verfolgen. **Vor Handhabung der Lampe, elektrischen Strom ausschalten.** Keine ätzenden Reinigungsmittel zum Säubern der Lampe verwenden.

SOSTITUZIONE DELLA LAMPADINA
REPLACEMENT OF THE BULB
REMISE BE L'AMPOULE
ERSATZ DER LAMPE

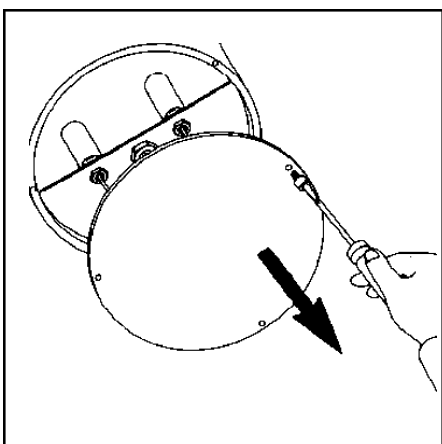

fig. 1

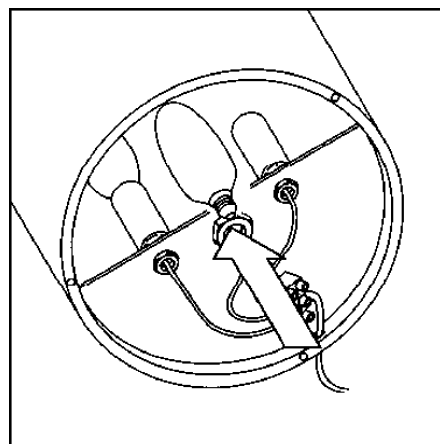

fig. 2

CLASSE I • CLASS I • CLASSE I • KLASSE I



Terra • Ground • Terre • Sicherheitserdung

ISTRUZIONI PER IL MONTAGGIO
MOUNTING INSTRUCTIONS
INSTRUCTIONS POUR LE MONTAGE
MONTAGEANLEITUNG

O luce s.r.l.

via Cavour, 52 - 20098 San Giuliano Milanese (MI) - Italia
 tel. ++39 (0)2 9849 1435 fax. ++39 (0)2 9849 0779
 http://www.oluca.com - email: info@oluca.com

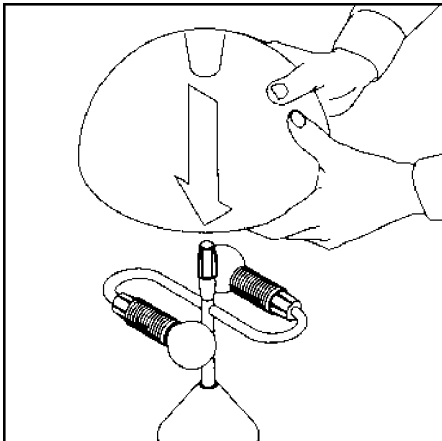

fig. 1

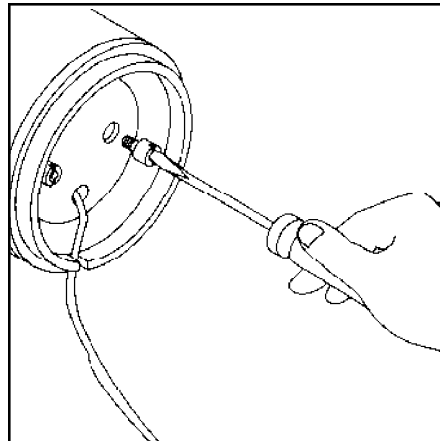

fig. 2

ATOLLO 236

2 x max 60 W (E14)
 + 1 x max 25W (E14)

ATOLLO 237

2 x max 75 W (E27)
 + 1 x max 25W (E14)

*Per la sicurezza elettrica ed il corretto montaggio della lampada seguire la sequenza delle immagini. **Disinserire la rete di alimentazione prima di intervenire sulla lampada.** Per pulire la lampada non usare detergenti abrasivi.*

*For electrical safety and a correct lamp assembly, follow the sequence of the pictures. **Cut off the electrical current before any intervention on the lamp.** Do not use abrasive detergents when cleaning the lamp.*

*Pour la sécurité électrique et un montage correct de la lampe, suivre la séquence des images. **Débrancher le courant électrique avant d'intervenir sur la lampe.** Ne pas employer de detergents abrasifs pour nettoyer la lampe.*

*Zwecks der elektrischen Sicherheit und zur korrekten Montage, die Reihenfolge der Abbildungen verfolgen. **Vor Handhabung der Lampe, elektrischen Strom ausschalten.** Keine ätzenden Reinigungsmittel zum Säubern der Lampe verwenden.*

SOSTITUZIONE DELLA LAMPADINA
REPLACEMENT OF THE BULB
REMISE BE L'AMPOULE
ERSATZ DER LAMPE

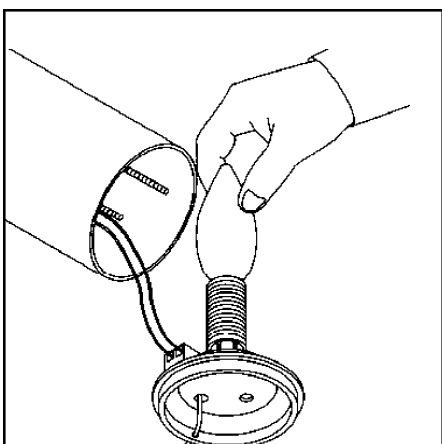

fig. 1

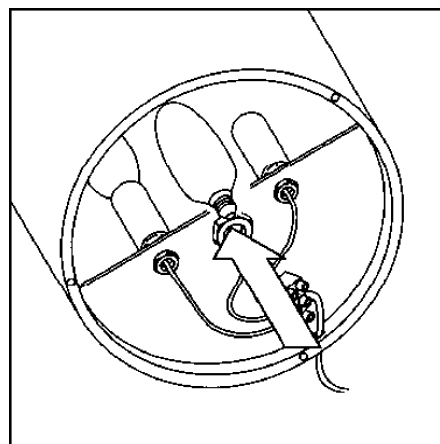

fig. 2



CLASSE I • CLASS I • CLASSE I • KLASSE I